

Application : Robot Joints、Pan-tilt-zoom (PTZ) Gimbal/ Turntable/ Toll Gate、Patrol Robot

用途：機器人關節、PTZ 雲台 / 轉盤 / 收費閘口、巡檢機器人

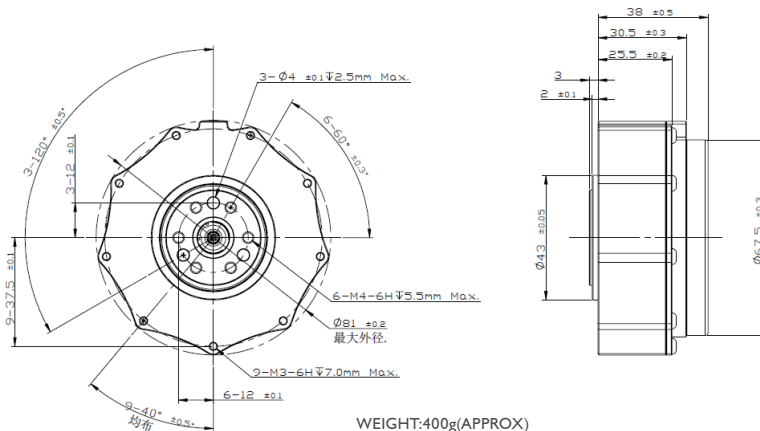

| MODEL | VOLTAGE | | NO LOAD | | RATED LOAD | | | | | | STALL | | |
|--------|-----------------|----------------|---------|---------|------------|--------------------|--------|------|--------|-----|---------|--------|-----|
| | OPERATING RANGE | NOMNAL | SPEED | CURRENT | SPEED | CURRENT | TORQUE | | OUTPUT | EFF | CURRENT | TORQUE | |
| | | | rpm | A | rpm | I _{max} A | g-cm | N-m | W | % | A | g-cm | N-m |
| SV8138 | | 24.0V CONSTANT | 330 | 0.4 | 242±10% | 6.3±10% | 40800 | 4.00 | 100 | 71 | 20.8 | 153000 | 15 |

| 馬達參數 | | | | 繞組電感量 | 繞組電阻 | 控制模式 | 最大效率 | 馬達重量 | 極對數 | 位置傳感器 | 驅動方式 |
|------|------|------|------|-------|------|---------|--------|------|-----|-------|------|
| 最大轉速 | 額定轉矩 | 額定轉速 | 額定功率 | | | | | | | | |
| RPM | Nm | RPM | W | uh | mΩ | 速度環 位置環 | Eff(%) | g | P | 磁編碼 | FOC |
| 330 | 4 | 242 | 100 | 234 | 575 | | 79 | 390 | 14對 | | |

馬達的輸出長度及性能參數，EMC 對策可依客人要求做調整，詳情可詢問相關業務人員。
Please inquire your sales representative for output, performance and EMC solution.

